

LED line LITE

Simbol: 211612-II-MV

EAN: 5905378220102

**Oprawa hermetică LINIX 4000K 45W
5400lm IP65 150cm gri LITE senzor de
mizcare MV**



LINIX LITE este corpuri de iluminat LED moderne, cu o eficiență energetică ridicată și durabilitate. Datorită eficienței luminoase de 120 lm/W și unghiului larg de iluminare de 120°, asigură o iluminare uniformă și confortabilă.

Corpurile de iluminat pot fi conectate în linii continue de iluminat, ceea ce permite adaptarea flexibilă a iluminatului la spații mari. Datorită montajului simplu și construcției solide, LINIX LITE este o alegere excelentă pentru utilizatorii exigenți.

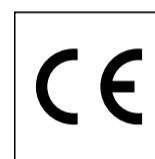
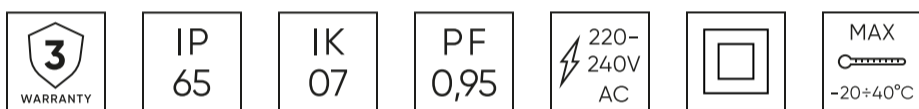

Date tehnice

Parametru	Valoare
Clasa de eficiență energetică 2019/2015	D
Garanție	3
Putere	• 45 W
Tensiune	• 220-240 V AC
Temperatura culorii luminii	• 4000 K
Culoare deschisă	Alb
Indicele de redare a culorilor Ra	80
Clasa de etanșeitate	IP65
Clasa de protecție electrică	II
Putere luminoasă	120
Flux luminos total	5400
Termen de valabilitate L70B50	20 000 h

Parametru	Valoare
Tip de montare	Montat pe suprafață
Frecvența tensiunii de alimentare	50/60Hz
Unghiul fasciculului	120
Tip senzor	Cuptor cu microunde
Factorul de putere PF	0,95
Numărul de cicluri de pornire/oprire	15000
Timp de încălzire a lămpii la 60%	1
Temperatura de funcționare	-20/+40
Înălțime	36 mm
Material (carcasă)	Policarbonat
Material (abajur)	Polistiren

LED line LITE

Simbol: 211612-II-MV

EAN: 5905378220102

**Oprawa hermetická LINIX 4000K 45W
5400lm IP65 150cm gri LITE senzor de
mizcare MV**

Desen tehnic

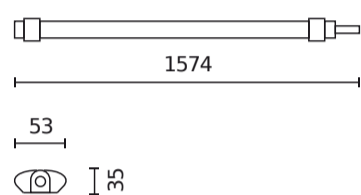

Distribuția luminii

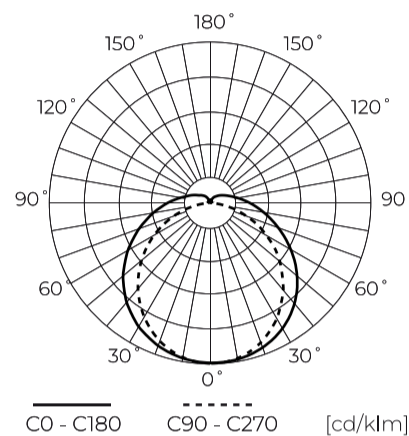

Fotografii suplimentare ale produselor



Date logistice

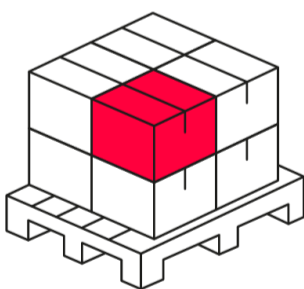

Ambalaj individual

Cantitate	1
Lățime	51 mm
Înălțime	25 mm
Lungime	1575 mm
Balanță	0,363 kg

Ambalaje în vrac

Cantitate	30
Lățime	275 mm
Înălțime	230 mm
Lungime	1580 mm
Balanță	11,9 kg

Comentarii

Europalet

Cantitate	360
Cantitate în strat	12
Numărul de straturi	1
Cantitate: paleți europeni	12
Balanță	180 kg

LED line LITE

Simbol: 211612-II-MV

EAN: 5905378220102

**Oprawa hermetică LINIX 4000K 45W
5400lm IP65 150cm gri LITE senzor de
mizcare MV**

Implementare exemplu

